



Schweißarbeitsplatz – Rahmenuntergruppe der Türe Škoda A05-Roomster

Blumenbecker Prag s. r. o.
 CZ-108 03 Praha 10 • Počernická 96
 Tel. (+420) 296 411 630
 Fax (+420) 296 411 620
 Mail: fuchs@blumenbecker.cz
 http://www.blumenbecker.cz

Investor	WAGON Automotive, Bělá pod Bezdězem, Tschechische Republik
Realisation	2005
Maschinen Lieferung	KOPR GmbH, Prag, Tschechische Republik
Arbeitsplatz Spezifikation	<ul style="list-style-type: none"> § Robot KUKA KR140 § Drehtisch WEISS mit MF § Widerstandsschweißmaschine JESVA § Safety Tor NOMAFA
Steuerung System	<ul style="list-style-type: none"> § SIMATIC S7-314, KUKA KRC2 § Operating Panel OP77 § E/A's SAB, InLine der Firma PHOENIX CONTACT § Feldbus INTERBUS, PROFIBUS



Gesamtansicht am Arbeitsplatz

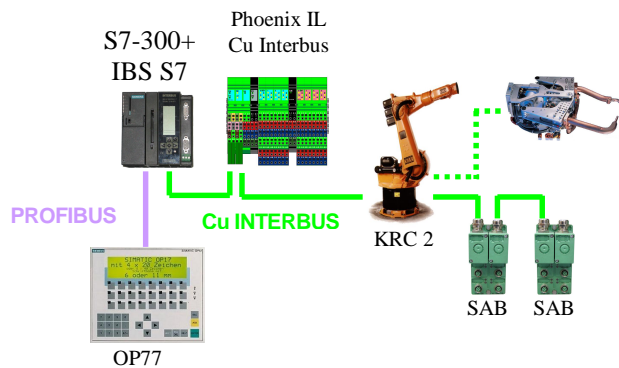
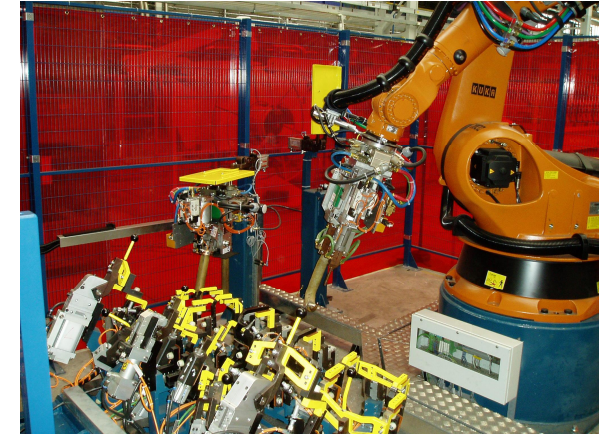

Schweißvorrichtung

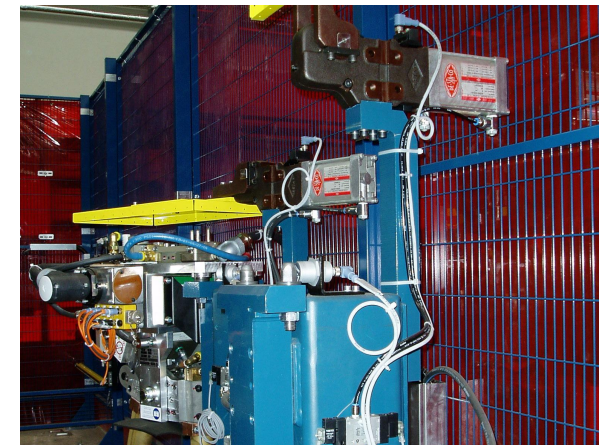

Schneller Austausch von Schweißzangen