



Роботизированная рабочая станция - манипуляции с МДФ компонентами

Blumenbecker Prag s. r. o.
CZ – 108 03 Praha 10 • Počernická 96
Tel. (+420) 296 411 630
Fax (+420) 296 411 620
Mail: fuchs@blumenbecker.cz
<http://www.blumenbecker.cz>

Инвестор	Dřevozpracující družstvo Lukavec, Lukavec, Чешская Республика
Реализация	2008 – рабоч. место 1 - FRONTAL 1000 CNI 3S 2008 – рабоч. место 2 - FRONTAL 1000 CNI 3S 2009 – рабоч. место 3 - FRONTAL 2200 CNI 3S
Механическая поставка	MESPRO s.r.o., Hlubočky, Чешская Республика
Спецификация рабоч. места	§ Робот KUKA KR140L120 (рабоч. место 1 а 2) § Робот KUKA KR210L150 (рабоч. место 3) § Конвейеры управлены с MF MICROMASTER 440
Система управления	§ SIMATIC S7-314C § KUKA KRC2 s rozšířením o řízení 7. osy § Ovládací panel OP177B § Шина Profibus



Общий вид на рабочее место

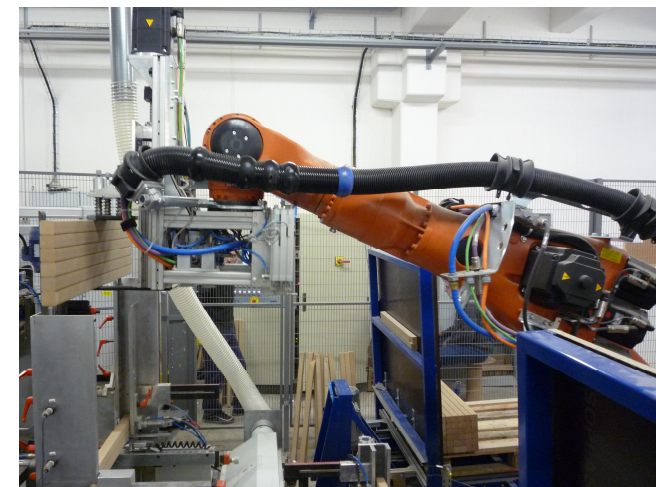

Загрузка стека компонентов в лоток деревообрабатывающего оборудования FRONTAL 1000 CNI 3S от COMEC

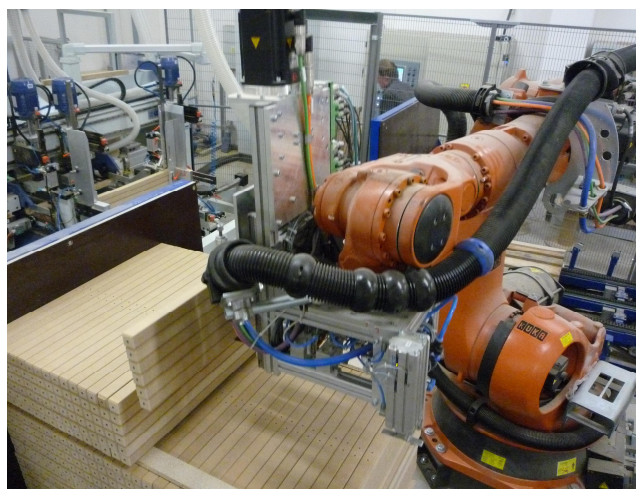

Сохранение стека компонентов в выходную паллету

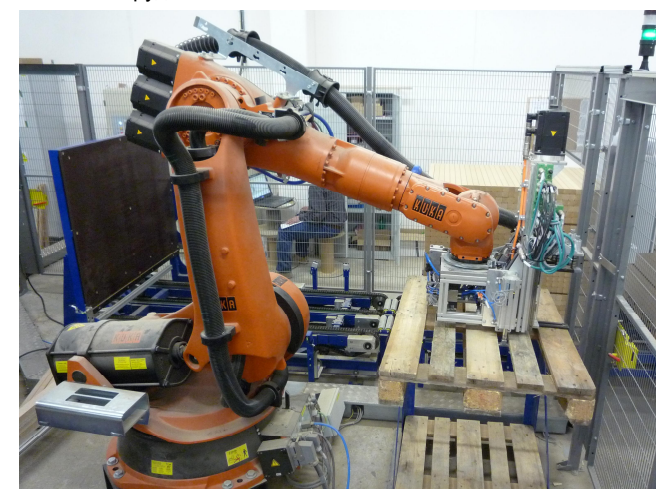

Манипуляция с Европаллетой

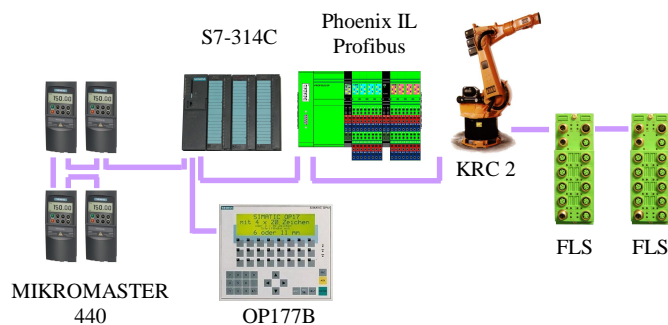

Референция

Роботика